

Системы настенных подвесных элементов

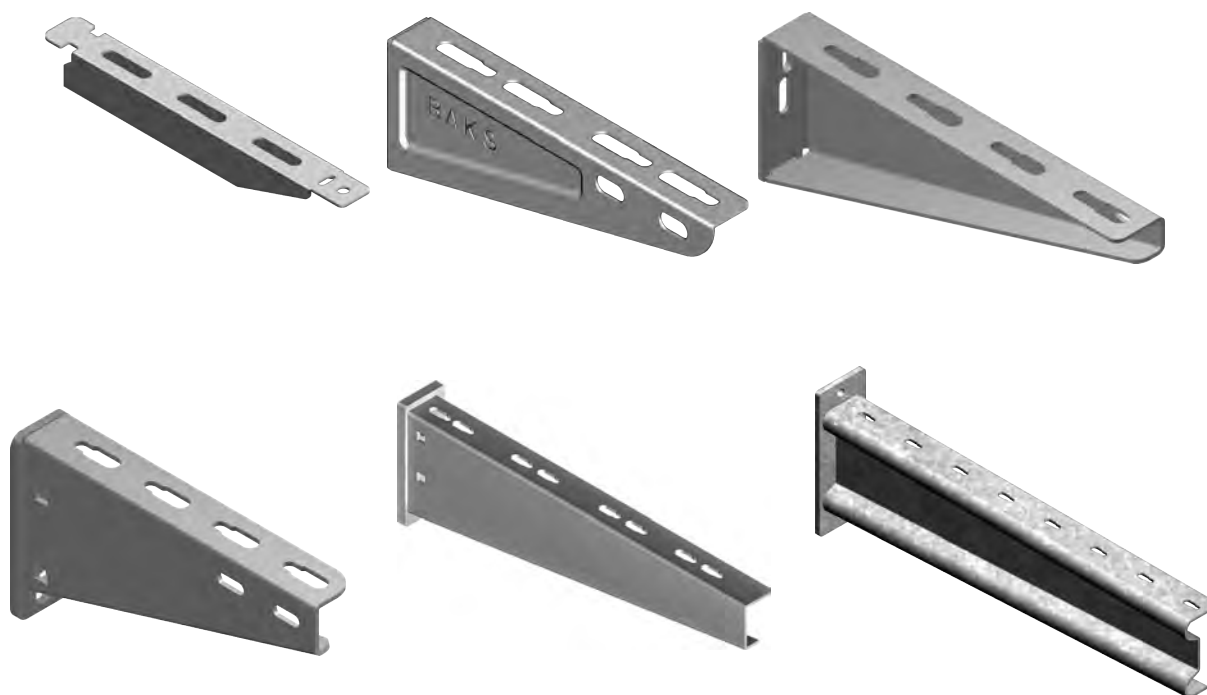

Примерные настенные подвесные элементы

 Настенно-потолочный кронштейн WSS...	 Крюкообразный кронштейн WFC/WFCO...	 Крюкообразный кронштейн WFL/WFLO...	 Кронштейн WPL...	 Кронштейн WWT...
 Кронштейн наклонный WU/WUO...	 Кронштейн WMCT...	 Кронштейн WSZ...	 Треугольный держатель UT	 Монтажный треугольник TM



Крюкообразный кронштейн

WFML

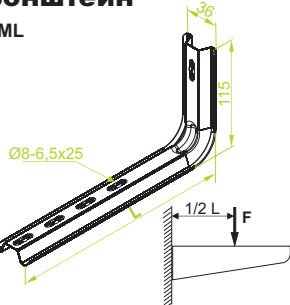

WFML...

± 2,0 мм

ОБОЗНАЧЕНИЕ	длина L мм	макс. нагрузка F _{max} [кН]	кг	каталожный №	шт.
WFML50	108	0,45	0,13	720112	30
WFML100	158	0,40	0,16	720111	30
WFML150	208	0,35	0,19	720116	30
WFML200	258	0,30	0,22	720121	30
WFML300	358	0,25	0,29	720131	30
WFML400	458	0,18	0,35	720141	20

Для монтажа рекомендуется использовать дистанционную подкладку PD9 (страница 13)



Примечание. Под заказ возможно выполнение кронштейнов нестандартной длины.



WFL/WFLO

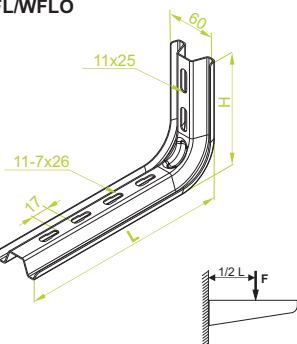

WFL/WFLO...

± 2,0 мм

ОБОЗНАЧЕНИЕ	длина L мм	высота H мм	макс. нагрузка F _{max} [кН]	кг	каталожный №	шт.
WFL/WFLO100	170	120	1,40	0,30	720110	30
WFL/WFLO150	205	130	1,10	0,37	720115	30
WFL/WFLO200	255	130	0,90	0,43	720120	30
WFL/WFLO300	355	130	0,50	0,58	720130	30
WFL/WFLO400	455	130	0,37	0,72	720140	20
WFL/WFLO500	555	130	0,27	0,85	720150	20
WFL600	655	130	0,17	1,00	720160	20

Для монтажа рекомендуется использовать дистанционную подкладку PD11 (страница 13)



Примечание. Под заказ возможно выполнение кронштейнов нестандартной длины.



Кронштейн усиленный

WW

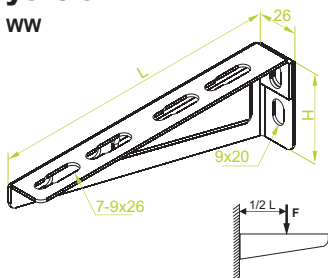

WW...

± 1,5 мм

ОБОЗНАЧЕНИЕ	длина L мм	высота H мм	макс. нагрузка F _{max} [кН]	кг	каталожный №	шт.
WW50	60	48	0,85	0,05	710405	100
WW100	110	70	0,90	0,08	710410	100
WW150	160	70	1,00	0,12	710415	100

± 2,0 мм

WW200	210	75	1,05	0,22	710420	100
WW300	315	95	1,25	0,40	710430	50
WW400	415	95	1,15	0,57	710440	30

± 2,5 мм

WW500	515	95	1,05	0,80	710450	30
WW600	615	95	0,95	0,91	710460	30

Примечание. Под заказ возможно выполнение кронштейнов нестандартной длины.

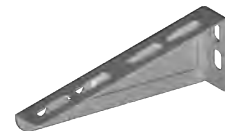

WWS/WWSO

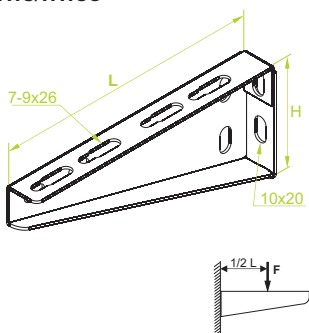

WWS/WWSO...

± 2,0 мм

ОБОЗНАЧЕНИЕ	длина L мм	высота H мм	макс. нагрузка F _{max} [кН]	кг	каталожный №	шт.
WWS/WWSO100	115	80	1,20	0,19	710510	50
WWS/WWSO200	215	90	1,40	0,38	710520	30

± 2,5 мм

WWS/WWSO300	315	115	1,90	0,77	710530	30
WWS/WWSO400	415	115	1,80	1,20	710540	20
WWS500	515	115	1,60	1,22	710550	20
WWS600	615	115	1,50	1,33	710560	20
WWS700	715	115	1,40	1,48	710570	10
WWS800	815	140	1,80	2,21	710580	10
WWS900	915	140	1,60	2,93	710590	10
WWS1000	1015	140	1,40	3,66	710511	10

Значения прочности болтов и распорных втулок для крепления – см. раздел X, страница 11

Примечание. Под заказ возможно выполнение кронштейнов нестандартной длины.

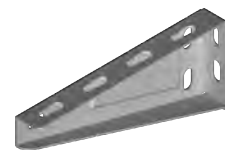

ПРИМЕНЕНИЕ
Крепление лотков, кабельровов, труб и других элементов.

МАТЕРИАЛ

Сталь, оцинкованная методом Сендимира PN-EN 10346:2011.

Под заказ:

F- сталь, оцинкованная методом погружения PN-EN ISO 1461:2011

E- кислотостойкая сталь

L- покраска в стандартный цвет RAL (раздел ИНФО, 2. страница)



Кронштейн

WS

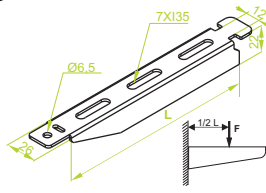

WS...

± 1,5 мм

ОБОЗНАЧЕНИЕ	длина L мм	макс. нагрузка F _{max} [кН]	кг	каталожный №	шт.
WS50	60	0,65	0,04	710105	100
WS100	110	0,60	0,07	710110	50
± 2,0 мм					
WS150	160	0,75	0,13	710115	50
WS200	210	0,60	0,17	710120	50
WS300	310	0,45	0,28	710130	50
WS400	410	0,35	0,35	710140	30
WS500	510	0,30	0,45	710150	30

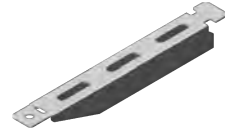

Примечание. Под заказ возможно выполнение кронштейнов нестандартной длины.

WZS

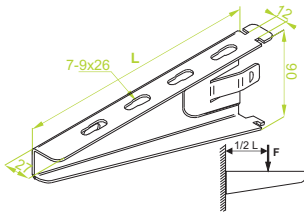

WZS...

± 2,0 мм

ОБОЗНАЧЕНИЕ	длина L мм	макс. нагрузка F _{max} [кН]	кг	каталожный №	шт.
WZS100	115	1,30	0,16	710210	50
WZS150	165	1,20	0,21	710215	50
WZS200	215	1,00	0,29	710220	30
WZS300	315	0,85	0,63	710230	30
WZS400	415	0,80	0,78	710240	30
WZS500	515	0,75	0,87	710250	20
WZS600	615	0,70	1,02	710260	20



Примечание. Под заказ возможно выполнение кронштейнов нестандартной длины.

WSZ

Блокада, препятствующая срыву кронштейна вверх

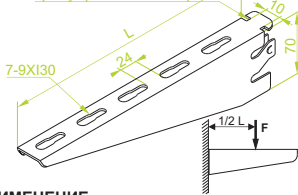

WSZ...

± 2,0 мм

ОБОЗНАЧЕНИЕ	длина L мм	макс. нагрузка F _{max} [кН]	кг	каталожный №	шт.
WSZ100	115	1,30	0,11	710310	50
WSZ150	165	1,20	0,34	710315	50
WSZ200	215	1,00	0,37	710320	30
WSZ300	315	0,90	0,46	710330	30
WSZ400	415	0,85	0,55	710340	30
WSZ500	515	0,75	0,68	710350	20
WSZ600	615	0,70	0,85	710360	20

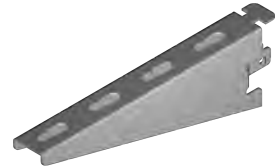

Примечание. Под заказ возможно выполнение кронштейнов нестандартной длины.

ПРИМЕНЕНИЕ

Крепление лотков, кабельростов, труб и других элементов.

Угловое основание

PKW

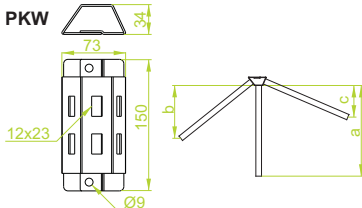

PKW

± 2,0 мм

ОБОЗНАЧЕНИЕ	длина L мм	макс. нагрузка F _{max} [кН]	кг	каталожный №	шт.
PKW		0,39		710001	10

Устанавливая этот же кронштейн на одной из трех плоскостей адаптера получаем три длины опоры. Это означает, что на кронштейне длиной, например, 400 мм можно установить лоток или кабельрост шириной a=400, b=200 lub c=100 мм



ПРИМЕНЕНИЕ

Переходник, позволяющий монтировать кронштейны с защелкой под углом. Возможность использования одного размера кронштейна для разной ширины лотков или кабельростов.

Основание кронштейна

PWS

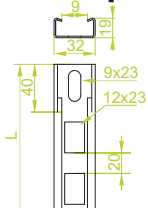

PWS...

ОБОЗНАЧЕНИЕ	длина L мм	кг	каталожный №	шт.
PWS/01	110	0,09	740110	100
PWS/02	200	0,23	740120	30
PWS/03	300	0,33	740130	30
PWS/04	400	0,43	740140	30
PWS/05	500	0,53	740150	30
PWS/1	1000	1,06	740111	10
PWS/2	2000	2,01	740112	8
PWS/3	3000	3,10	740113	8

МАТЕРИАЛ

Сталь, оцинкованная методом Сэндимира PN-EN 10346:2011.
Под заказ:
F- сталь, оцинкованная методом погружения PN-EN ISO 1461:2011
E- кислотостойкая сталь
L- покраска в стандартный цвет RAL (раздел ИНФО, 2. страница)

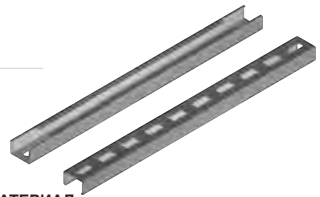

ПРИМЕНЕНИЕ

Крепление кронштейнов WS, WZS, WSZ.

Пример монтажа PWS с кронштейном WZS и WS



Пример крепления кронштейнов WS, WZS, WSZ к швеллеру CWC40H47



Пример использования PKW

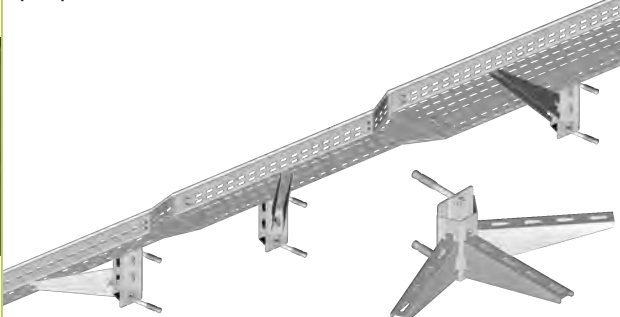

Пример монтажа PWS с кронштейном WWS

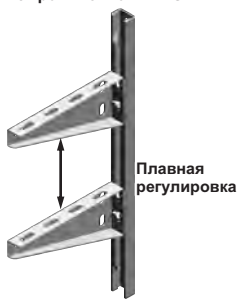

ПРИМЕЧАНИЕ

Кронштейны WS, WZS, WSZ подходят к следующим фасонным элементам: CW...40H22, CW...40H40, CW...40H47, C...40H20, C...50H30, C...55H50, CT70H50, CMT40H60, CMT40H80, CM...40H40, CM...40H60, CM...50H50, CMT40H80, CMT50H100, CMT...40H40, CMT...40H60, CMT...50H50, CMT70H80, CMT70H100, CMT100H100, PWS, PSH, WSP, WPCW/WPCO, WPCe, WPT, WWT, WPL, WTL.



Кронштейн наклонный
WU/WUO

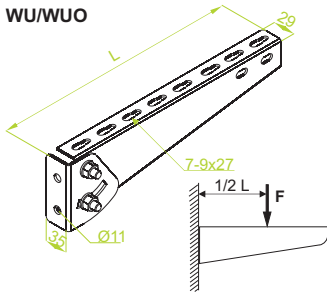

ПРИМЕНЕНИЕ
Крепление лотков, кабельростов, гир труб и других элементов.

WU/WUO...

ОБОЗНАЧЕНИЕ	длина L мм	макс. нагрузка F _{max} [кН]	кг	каталожный №	шт.
WU/WUO100	145	1,00	0,22	805210	50
WU/WUO200	245	0,85	0,34	805220	50
WU/WUO300	345	0,70	0,45	805230	30
WU/WUO400	445	0,55	0,64	805240	20
WU500	545	0,45	0,79	805250	20
WU600	645	0,30	0,94	805260	20

Примечание. Под заказ возможно выполнение кронштейнов нестандартной длины.

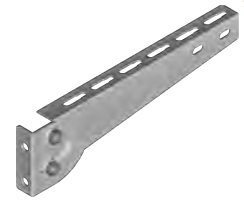

МАТЕРИАЛ

Сталь, оцинкованная методом Сендимира PN-EN 10346:2011.
Под заказ:
F- сталь, оцинкованная методом погружения PN-EN ISO 1461:2011
E- кислотостойкая сталь
L- покраска в стандартный цвет RAL (раздел ИНФО, 2. страница)

Кронштейн

WPL

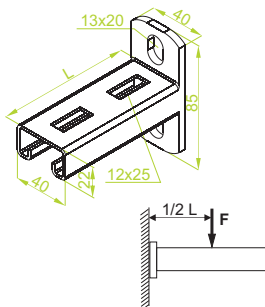

WTL

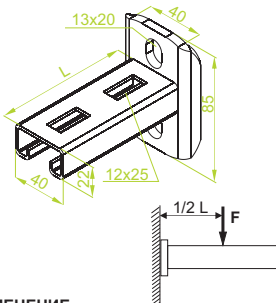

ПРИМЕНЕНИЕ
Крепление лотков, кабельростов, труб и других элементов, особенно в местах, где для кабельных трасс мало места (например, над подвесными потолками)

WPL...

ОБОЗНАЧЕНИЕ	длина L мм	макс. нагрузка F _{max} [кН]	кг	каталожный №	шт.
WPL100	115	1,90	0,20	710710	50
WPL150	165	1,80	0,27	710715	50
WPL200	215	1,70	0,34	710720	50
WPL300	315	1,30	0,49	710730	30
WPL400	415	1,00	0,61	710740	30
WPL500	515	0,80	0,75	710750	30

Примечание. Под заказ возможно выполнение кронштейнов нестандартной длины.

Значения прочности болтов и распорных втулок для крепления – см. раздел X, страница 11



WTL...

ОБОЗНАЧЕНИЕ	длина L мм	макс. нагрузка F _{max} [кН]	кг	каталожный №	шт.
WTL100	115	1,90	0,24	710810	50
WTL150	165	1,80	0,29	710815	50
WTL200	215	1,70	0,38	710820	50
WTL300	315	1,30	0,52	710830	30
WTL400	415	1,00	0,65	710840	30
WTL500	515	0,80	0,79	710850	30

Примечание. Под заказ возможно выполнение кронштейнов нестандартной длины.

Значения прочности болтов и распорных втулок для крепления – см. раздел X, страница 11



МАТЕРИАЛ

сталь, оцинкованная методом погружения PN-EN ISO 1461:2011
Под заказ:
E- кислотостойкая сталь
L- покраска в стандартный цвет RAL (раздел ИНФО, 2. страница)

Защитная накладка
NOW

ПРИМЕНЕНИЕ
Защита монтажника от порезов о стальные кромки, улучшение эстетического вида

NOW40XI22

ОБОЗНАЧЕНИЕ	ширина а мм	высота Н мм	каталожный №	шт.
NOW40XI22	40	22	760100	100



МАТЕРИАЛ

Полиэтилен. Стандарт - зеленый RAL 6029.
Под заказ:
белый RAL 9010, серебряный RAL 9006.

Пример использования кронштейна наклонного WU/WUO в туннеле

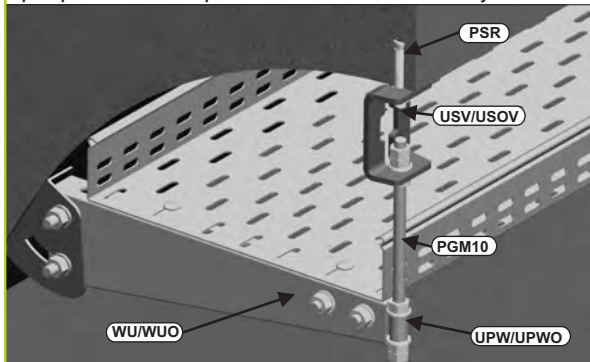

Пример универсального применения кронштейна WTL и WWT, особенно в местах, в которых требуется прокладка нескольких уровней кабельных трасс на небольшом расстоянии друг от друга

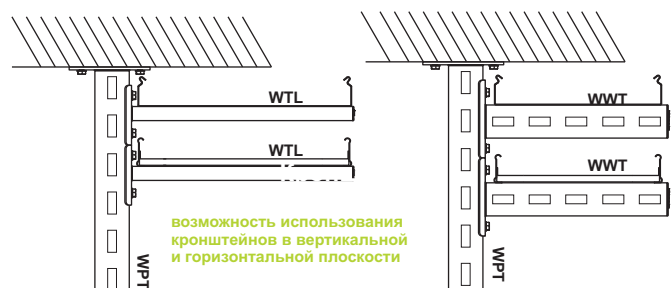

возможность использования кронштейнов в вертикальной и горизонтальной плоскости



Кронштейн
WPT/WPTO

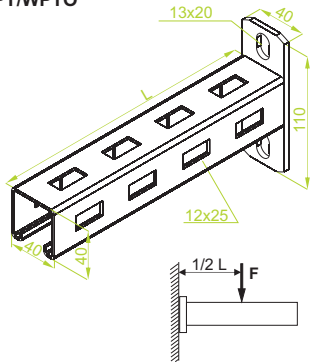

WPT/WPTO...

ОБОЗНАЧЕНИЕ	длина L мм	макс. нагрузка F _{max} [кН]	кг шт.	каталожный №	шт.
WPT/WPTO100	115	3,00	0,48	710910	30
WPT150	165	2,50	0,57	710915	30
WPT200	215	2,00	0,65	710920	30
WPT300	315	1,70	0,92	710930	30
WPT400	415	1,60	1,12	710940	20
WPT500	515	1,40	1,33	710950	20
WPT600	615	1,30	1,39	710960	20
WPT700	715	1,20	1,78	710970	8
WPT800	815	1,10	1,93	710980	8
WPT900	915	1,00	2,16	710990	8
WPT1000	1015	0,90	2,38	710911	8

Примечание. Под заказ возможно выполнение кронштейнов нестандартной длины.

Значения прочности болтов и распорных втулок для крепления – см. раздел X, страница 11

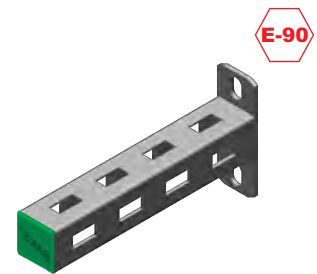

WWT

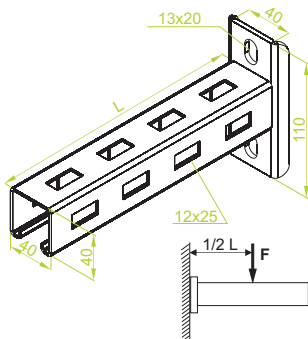

WWT...

ОБОЗНАЧЕНИЕ	длина L мм	макс. нагрузка F _{max} [кН]	кг шт.	каталожный №	шт.
WWT100	115	3,00	0,51	711010	30
WWT150	165	2,50	0,60	711015	30
WWT200	215	2,00	0,69	711020	30
WWT300	315	1,70	0,96	711030	30
WWT400	415	1,60	1,15	711040	30
WWT500	515	1,40	1,37	711050	20
WWT600	615	1,30	1,43	711060	10
WWT700	715	1,20	1,82	711070	8
WWT800	815	1,10	1,97	711080	8
WWT900	915	1,00	2,20	711090	8
WWT1000	1015	0,90	2,43	711011	8

Примечание. Под заказ возможно выполнение кронштейнов нестандартной длины.

Значения прочности болтов и распорных втулок для крепления – см. раздел X, страница 11

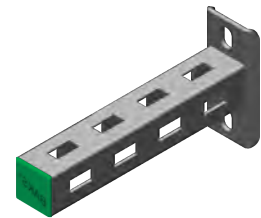

ПРИМЕНЕНИЕ

Крепление лотков, кабельростов, труб и других элементов, особенно в местах, где для кабельных трасс мало места (например, над подвесными потолками)

МАТЕРИАЛ

сталь, оцинкованная методом погружения PN-EN ISO 1461:2011
Под заказ:
E- кислотостойкая сталь
L- покраска в стандартный цвет RAL (раздел ИНФО, 2. страница)



Защитная накладка
NOW

NOW40XI40

ОБОЗНАЧЕНИЕ	ширина а мм	высота Н мм	каталожный №	шт.
NOW40XI40	40	40	760400	100



ПРИМЕНЕНИЕ

Защита монтажника от порезов о стальные кромки, улучшение эстетического вида

МАТЕРИАЛ

Полиэтилен. Стандарт - зеленый RAL 6029.
Под заказ:
белый RAL 9010, серебряный RAL 9006.

Пример использования кронштейна WWT, в том числе как вертикального кронштейна

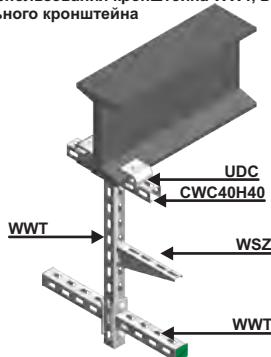

Пример универсального применения кронштейна WTL и WWT, особенно в местах, в которых требуется прокладка нескольких уровней кабельных трасс на небольшом расстоянии друг от друга

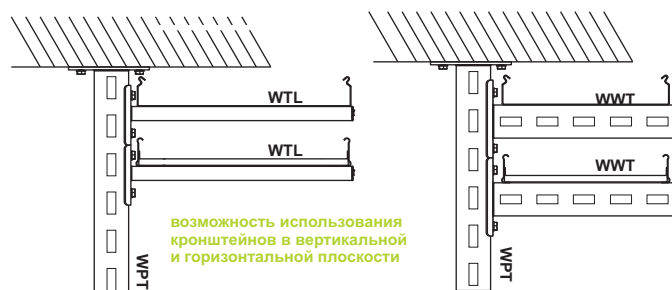

возможность использования кронштейнов в вертикальной и горизонтальной плоскости



Кронштейн

WMCN

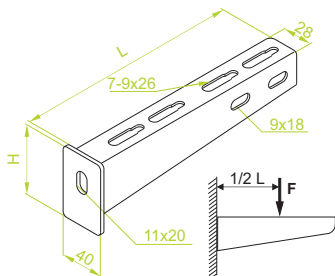

WMCN...

ОБОЗНАЧЕНИЕ	длина L мм	высота H мм	макс. нагрузка F _{max} [кН]	кг шт.	каталожный №	шт.
WMCN100	115	65	1,5	0,17	712010	50
WMCN150	165	65	1,4	0,20	712015	50
WMCN200	215	65	1,4	0,24	712020	30
WMCN300	315	75	1,4	0,40	712030	30
WMCN400	415	75	1,3	0,60	712040	20
WMCN500	515	90	1,3	0,86	712050	20
WMCN600	615	90	1,3	1,00	712060	20

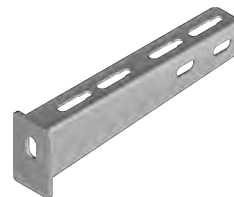

Примечание. Модифицированный кронштейн WMCN. WMCN – это новая, более дешевая версия кронштейна WMC/WMCO.

Примечание. Под заказ возможно выполнение кронштейнов нестандартной длины. Значения прочности болтов и распорных втулок для крепления – см. раздел X, страница 11

WMC/WMCO

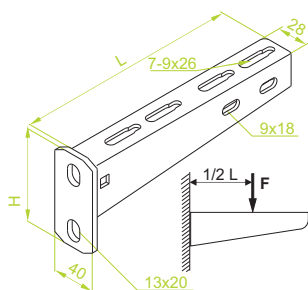

WMC/WMCO...

ОБОЗНАЧЕНИЕ	длина L мм	высота H мм	макс. нагрузка F _{max} [кН]	кг шт.	каталожный №	шт.
WMC/WMCO100	115	95	3,80	0,22	711110	50
WMC/WMCO150	165	95	3,00	0,29	711115	50
WMC/WMCO200	215	95	3,50	0,36	711120	50
WMC/WMCO300	315	120	3,20	0,43	711130	30
WMC/WMCO400	415	120	3,10	0,83	711140	30
WMC/WMCO500	515	140	3,00	0,96	711150	20
WMC/WMCO600	615	140	2,60	1,15	711160	20
WMC700	715	140	2,00	1,87	711170	4
WMC800	815	155	1,90	2,27	711180	4
WMC900	915	155	1,80	2,51	711190	4
WMC1000	1015	155	1,70	2,75	711111	4



Примечание. Под заказ возможно выполнение кронштейнов нестандартной длины. Значения прочности болтов и распорных втулок для крепления – см. раздел X, страница 11

WWCN

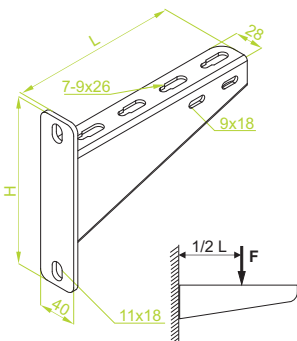

WWCN...

ОБОЗНАЧЕНИЕ	длина L мм	высота H мм	макс. нагрузка F _{max} [кН]	кг шт.	каталожный №	шт.
WWCN100	115	140	2,0	0,20	712110	50
WWCN200	215	140	1,8	0,29	712120	50
WWCN300	315	155	1,8	0,47	712130	20
WWCN400	415	155	1,8	0,75	712140	20
WWCN500	515	170	1,7	0,98	712150	10
WWCN600	615	170	1,7	1,10	712160	10



Примечание. Модифицированный кронштейн WWCN. WWCN – это новая, более дешевая версия кронштейна WWC. Примечание. Под заказ возможно выполнение кронштейнов нестандартной длины. Значения прочности болтов и распорных втулок для крепления – см. раздел X, страница 11

WWC

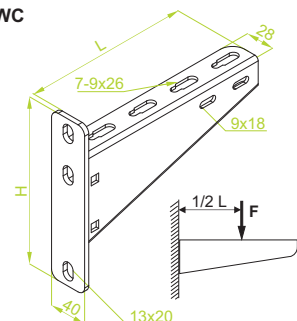

WWC...

ОБОЗНАЧЕНИЕ	длина L мм	высота H мм	макс. нагрузка F _{max} [кН]	кг шт.	каталожный №	шт.
WWC200	215	175	4,0	0,59	711220	30
WWC300	315	175	4,0	0,80	711230	20
WWC400	415	190	3,5	1,17	711240	20
WWC500	515	190	3,5	1,42	711250	10
WWC600	615	190	3,5	1,81	711260	10
WWC700	715	190	3,0	2,09	711270	4
WWC800	815	255	3,0	3,23	711280	4
WWC900	915	255	3,0	3,88	711290	4
WWC1000	1015	255	2,5	4,25	711211	4

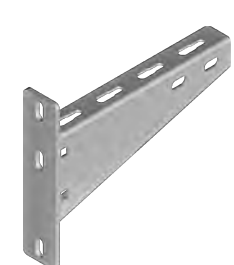

Примечание. Под заказ возможно выполнение кронштейнов нестандартной длины. Значения прочности болтов и распорных втулок для крепления – см. раздел X, страница 11

ПРИМЕНЕНИЕ

Крепление лотков, кабельростов, труб и других элементов при большой нагрузке

Держатель

UPW/UPWO

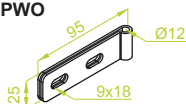

UPW/UPWO

ОБОЗНАЧЕНИЕ	ширина a мм	высота H мм	каталожный №	шт.
UPW/UPWO	95	25	750100	100



ПРИМЕНЕНИЕ

Возможность установки оттяжного прута на конце кронштейна, повышение прочности кронштейнов. Возможность использования с WZS, WWW, WWS, WWT, WWC, WWCH, WMSH.

МАТЕРИАЛ

сталь, оцинкованная методом погружения PN-EN ISO 1461:2011

Под заказ:

E- кислотостойкая сталь
L- покраска в стандартный цвет RAL (раздел ИНФО, 2. страница)

МАТЕРИАЛ

Сталь, оцинкованная методом Сендимира PN-EN ISO 10346:2011.

Под заказ:

F- сталь, оцинкованная методом погружения PN-EN ISO 1461:2011
L- покраска в стандартный цвет RAL (раздел ИНФО, 2. страница)



Кронштейн

WMCT

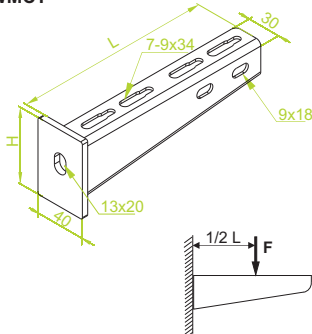

WMCT...

ОБОЗНАЧЕНИЕ	длина L мм	высота H мм	макс. нагрузка F _{max} [кН]	кг шт.	каталожный №	шт.
WMCT100	115	60	3,3	0,49	711911	10
WMCT200	215	70	3,3	0,49	711921	10
WMCT300	315	80	3,3	0,70	711931	8
WMCT400	415	100	3,1	1,11	711941	6
WMCT500	515	110	3,0	1,51	711951	1
WMCT600	615	130	2,7	1,94	711961	1
WMCT700	715	140	2,4	2,40	711971	1
WMCT800	815	150	2,2	2,80	711981	1
WMCT900	915	160	2,0	3,20	711991	1
WMCT1000	1015	170	2,0	3,67	711901	1

Значения прочности болтов и распорных втулок для крепления – см. раздел X, страница 11



WWCT/WWCTO

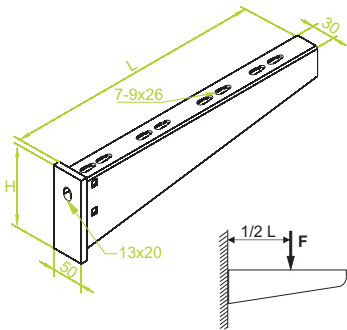

WWCT/WWCTO...

ОБОЗНАЧЕНИЕ	длина L мм	высота H мм	макс. нагрузка F _{max} [кН]	кг шт.	каталожный №	шт.
WWCT/WWCTO200	210	90	5,50	0,70	713020	10
WWCT/WWCTO300	310	110	5,50	0,95	713030	8
WWCT/WWCTO400	410	130	5,00	1,49	713040	6
WWCT500	510	145	5,00	1,70	713050	1
WWCT600	610	165	4,50	2,38	713060	1
WWCT700	710	185	4,50	2,60	713070	1
WWCT800	810	195	4,00	3,38	713080	1
WWCT900	910	205	4,00	3,71	713090	1
WWCT1000	1010	225	4,00	4,45	713000	1

Значения прочности болтов и распорных втулок для крепления – см. раздел X, страница 11



WWV

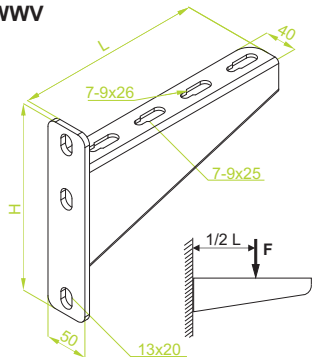

WWV...

ОБОЗНАЧЕНИЕ	длина L мм	высота H мм	макс. нагрузка F _{max} [кН]	кг шт.	каталожный №	шт.
WWV200	215	175	6,5	1,16	711920	20
WWV300	315	175	6,5	1,49	711930	10
WWV400	415	195	6,5	2,42	711940	10
WWV500	515	195	6,5	2,88	711950	10
WWV600	615	250	5,0	4,17	711960	4
WWV700	715	250	5,0	4,77	711970	4
WWV800	815	250	5,0	5,35	711980	4

Значения прочности приведены для крепления к бетону класса ≥ В20
Примечание. Под заказ – возможность выполнения кронштейнов нестандартной длины.



ПРИМЕНЕНИЕ

Крепление лотков, кабельростов, труб и других элементов при очень большой нагрузке.

МАТЕРИАЛ

сталь, оцинкованная методом погружения
PN-EN ISO 1461:2011
Под заказ:
E- кислотостойкая сталь
L- покраска в стандартный цвет RAL
(раздел ИНФО, 2. страница)

Пример конструкции с применением кронштейнов типа WWCT вместе с двутаврами.

ПРЕИМУЩЕСТВА:

- Возможность крепления к стене при помощи одного распорного болта
- Перфорация кронштейна подходит ко всем типам лотков и кабельростов производства BAKS

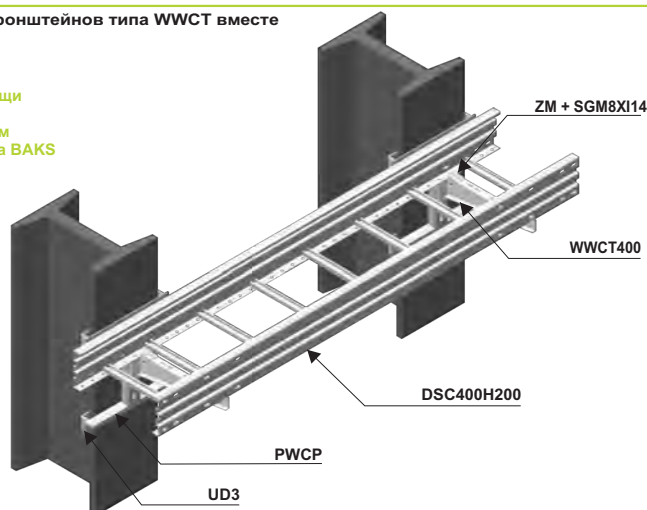



Трапециевидный кронштейн

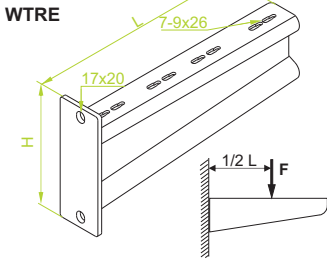

ПРИМЕНЕНИЕ
Крепление лотков, кабельростов, труб и других элементов при очень большой нагрузке.

WTRE...

ОБОЗНАЧЕНИЕ	длина L мм	высота H мм	макс. нагрузка F _{max} [кН]	кг	каталожный №	шт.
WTRE200	215	200	8,00	1,90	713220	10
WTRE300	315	200	7,00	2,70	713320	8
WTRE400	415	220	7,00	3,40	713420	6
WTRE500	515	220	6,00	4,30	713520	1
WTRE600	615	220	6,00	5,20	713620	1
WTRE700	715	220	5,50	5,80	713720	1
WTRE800	815	280	7,00	6,30	713820	1
WTRE900	915	280	7,00	6,90	713920	1
WTRE1000	1015	280	6,50	7,50	713120	1
WTRE1100	1115	280	6,00	8,10	713121	1
WTRE1200	1215	280	5,00	8,70	713122	1
WTRE1300	1315	280	4,50	9,40	713123	1
WTRE1400	1415	280	4,00	10,10	713124	1
WTRE1500	1515	280	3,50	10,70	713125	1

Значения прочности болтов и распорных втулок для крепления – см. раздел X, страница 11

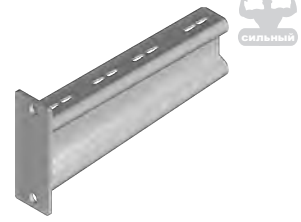

Угловое основание кронштейна

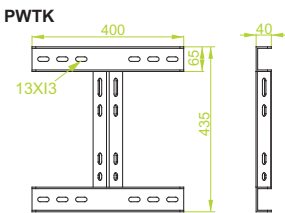
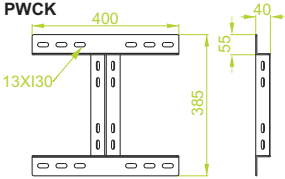

Прямое основание кронштейна

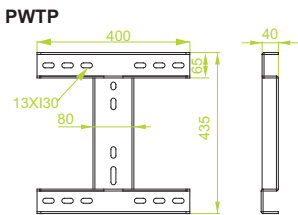
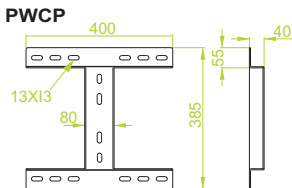

ПРИМЕНЕНИЕ
Крепление тяжелых кронштейнов к стальным и бетонным конструкциям.

PWCK

ОБОЗНАЧЕНИЕ	макс. нагрузка F _{max} [кН]	кг	каталожный №	шт.
PWCK	2,00	3,00	721100	1

Примечание. Основание специально предназначено для кронштейнов типа WWC, WMC/WMCO, WWV. Для монтажа оснований следует использовать держатель UD3.



PWTK

ОБОЗНАЧЕНИЕ	макс. нагрузка F _{max} [кН]	кг	каталожный №	шт.
PWTK	3,00	5,20	721200	1

Примечание. Основание специально предназначено для трапециевидных кронштейнов типа WTRE и кронштейнов WWV и WWC. Для монтажа оснований следует использовать держатель UD4.



PWCP

ОБОЗНАЧЕНИЕ	макс. нагрузка F _{max} [кН]	кг	каталожный №	шт.
PWCP	2,50	3,60	722300	1

Примечание. Основание специально предназначено для кронштейнов типа WWC, WMC/WMCO, WWV. Для монтажа оснований следует использовать держатель UD3.



PWTP

ОБОЗНАЧЕНИЕ	макс. нагрузка F _{max} [кН]	кг	каталожный №	шт.
PWTP	4,00	5,80	722400	1

Примечание. Основание специально предназначено для трапециевидных кронштейнов типа WTRE и кронштейнов WWV и WWC. Для монтажа оснований следует использовать держатель UD4.

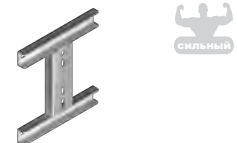

МАТЕРИАЛ

сталь, оцинкованная методом погружения PN-EN ISO 1461:2011
Под заказ:
E- кислотостойкая сталь
L- покраска в стандартный цвет RAL (раздел ИНФО, 2. страница)

Тяжелый кронштейн с трапециевидным усилением
В связи с потребностями рынка мы начали производство высокопрочного кронштейна с трапециевидным усилением. Кронштейн можно крепить непосредственно к стене или к конструкции, опирающейся на потолочные кронштейны WPCT и WPCE производства компании BAKS, а также в комплекте с усиленным основанием для конструкций, опирающихся на двутавры

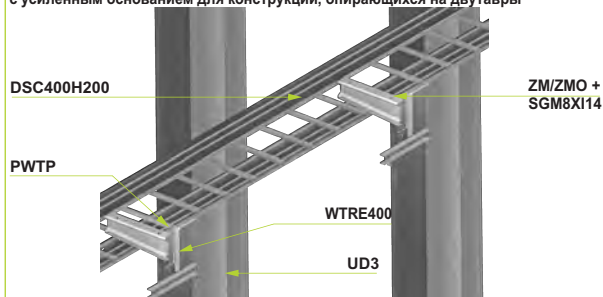

Пример конструкций с использованием оснований

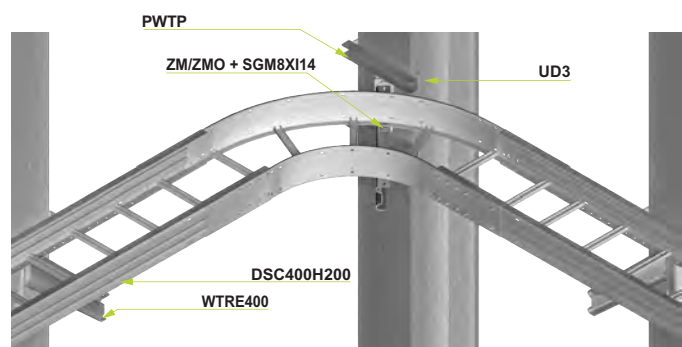



Пластина швеллера

PZC...

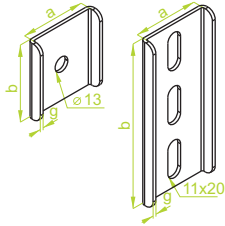

ПРИМЕНЕНИЕ

Подкладка, защищающая швеллер от разгибания, позволяет использовать кронштейны для крепления со швеллером

Перекладина

SD...

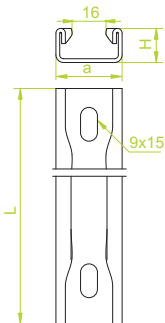

ПРИМЕНЕНИЕ

Вместе с кабельным держателем УК/УКО для крепления электрических кабелей непосредственно на стене в вертикальном и горизонтальном положении, а также на потолке.

PZC...

± 2,0 мм

ОБОЗНАЧЕНИЕ	размер а мм	размер b мм	размер g мм	кг 1 шт.	каталожный №	шт.
PZC40	40	40	2,00	0,03	750300	100
PZC100	40	100	2,00	0,09	750400	100
PZC50	50	50	4,00	0,05	750301	100
PZC100/50	50	100	4,00	0,14	750401	100



МАТЕРИАЛ для PZC40, PZC100

Сталь, оцинкованная методом Сендимира PN-EN 10346:2011.

Под заказ:

F- Сталь, оцинкованная методом погружения PN-EN ISO 1461:2011

E- кислотостойкая сталь

L- покраска в стандартный цвет RAL (раздел ИНФО, 2. страница)

МАТЕРИАЛ для PZC50, PZC100/50

Сталь, оцинкованная методом погружения PN-EN ISO 1461:2011

Под заказ:

E- кислотостойкая сталь

L- покраска в стандартный цвет RAL (раздел ИНФО, 2. страница)

SDP...

± 1,5 мм

ОБОЗНАЧЕНИЕ	ширина а мм	высота Н мм	длина L мм	кг 1 шт.	каталожный №	шт.
SDP100	35	18	90	0,10	403710	50
SDP200	35	18	190	0,19	403720	50
SDP300	35	18	290	0,29	403730	50
SDP400	35	18	390	0,36	403740	50
SDP500	35	18	490	0,48	403750	30
SDP600	35	18	590	0,58	403760	30



SDC...

± 2,0 мм

ОБОЗНАЧЕНИЕ	ширина а мм	высота Н мм	длина L мм	кг 1 шт.	каталожный №	шт.
SDC100	35	18	90	0,13	403810	50
SDC200	35	18	190	0,26	403820	50
SDC300	35	18	290	0,39	403830	50
SDC400	35	18	390	0,52	403840	50
SDC500	35	18	490	0,65	403850	30
SDC600	35	18	590	0,78	403860	30

МАТЕРИАЛ

Сталь, оцинкованная методом Сендимира PN-EN 10346:2011.

Под заказ:

F- сталь, оцинкованная методом погружения PN-EN ISO 1461:2011

E- кислотостойкая сталь

L- покраска в стандартный цвет RAL (раздел ИНФО, 2. страница)

Примечание. Под заказ – возможность выполнения перекладин с перфорацией

Крепление кронштейна WWC к швеллеру CWC40H47

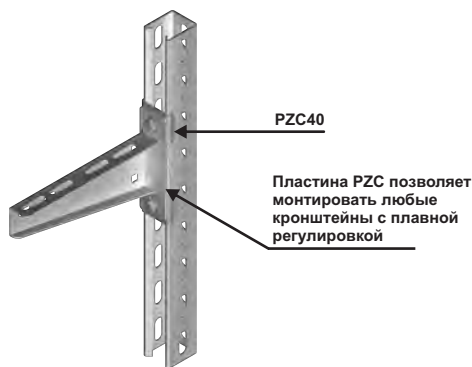

Пример использования пластины PZC и гайки NW для крепления кронштейна к швеллеру

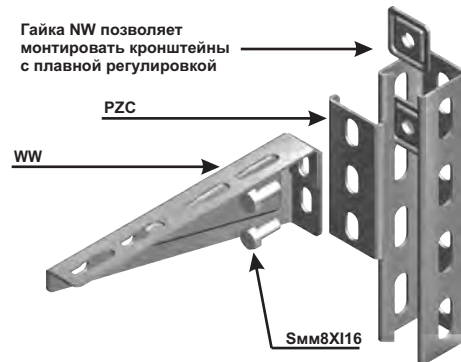

Примеры использования перекладки SD с кабельным держателем УК/УКО и болтом STR

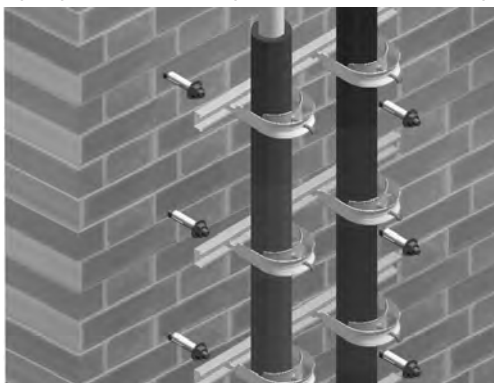



Кабельный держатель

UK1/UKO1

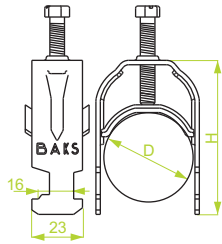

UK2/UKO2

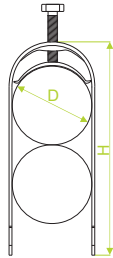

ПРИМЕНЕНИЕ
Крепление кабелей к кабельростам
DUP, DUD, DUC, DSP, DSC, DST.

Дистанционная

колодка

ODA

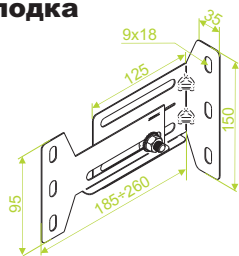

ODB

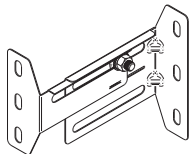

ПРИМЕНЕНИЕ
Установка лотков и кабельроств
на соответствующем расстоянии от стены.

UK1/UKO1...

1 кабель

ОБОЗНАЧЕНИЕ	размер		кг	каталожный №	шт.
	D мм	H мм			
UK1/UKO1/16-22	16-22	57	0,05	402300	150
UK1/UKO1/22-28	22-28	61	0,06	402400	150
UK1/UKO1/28-34	28-34	71	0,07	402500	100
UK1/UKO1/34-40	34-40	78	0,08	402600	100
UK1/UKO1/40-46	40-46	86	0,10	402700	100
UK1/UKO1/46-52	46-52	97	0,11	402800	100
UK1/UKO1/52-58	52-58	100	0,12	402850	100
UK1/UKO1/58-64	58-64	103	0,13	402900	100
UK1/UKO1/64-70	64-70	116	0,14	404000	100

Старый тип держателя UK1/UKO1 будет продаваться до окончания запасов.
Возможность использования защитных труб RO1.



UK2/UKO2...

2 кабеля

ОБОЗНАЧЕНИЕ	размер		кг	каталожный №	шт.
	D мм	H мм			
UK2/UKO2/16-22	16-22	80	0,07	403000	100
UK2/UKO2/22-28	22-28	90	0,09	403100	100
UK2/UKO2/28-34	28-34	105	0,10	403200	100
UK2/UKO2/34-40	34-40	118	0,12	403300	100
UK2/UKO2/40-46	40-46	132	0,15	403400	50
UK2/UKO2/46-52	46-52	149	0,16	403500	50
UK2/UKO2/52-58	52-58	158	0,18	403701	50
UK2/UKO2/58-64	58-64	163	0,20	403600	50

МАТЕРИАЛ
сталь, оцинкованная методом погружения.
Под заказ:
E- кислотостойкая сталь



ODA

ОБОЗНАЧЕНИЕ

ОБОЗНАЧЕНИЕ	кг	каталожный №	шт.
ODA	0,37	752026	40

ODB

ОБОЗНАЧЕНИЕ

ОБОЗНАЧЕНИЕ	кг	каталожный №	шт.
ODB	0,37	752122	40

МАТЕРИАЛ
Сталь, оцинкованная методом Сендимира
PN-EN 10346:2011.
Под заказ:
F- сталь, оцинкованная методом погружения
PN-EN ISO 1461:2011
E- кислотостойкая сталь
L- покраска в стандартный цвет RAL
(раздел ИНФО, 2. страница)



Примеры использования "ODA" и "ODB"

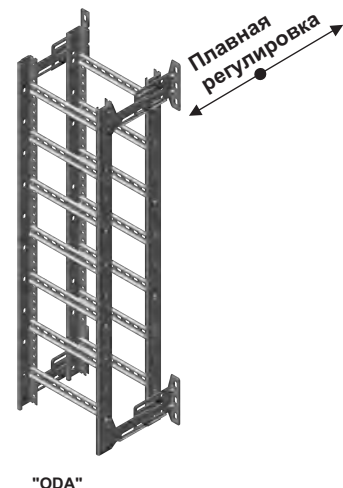
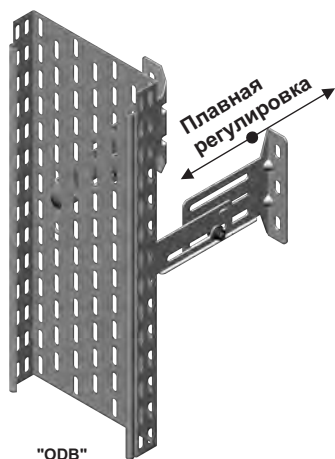



Дистанционная колодка
ODC

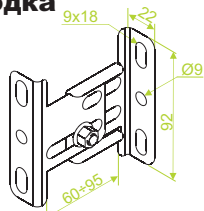

ODD

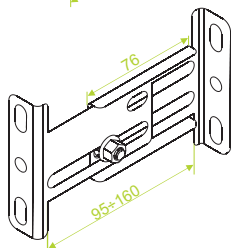

ПРИМЕНЕНИЕ

Установка лотков и кабельроствов на соответствующем расстоянии от стены.

Треугольный держатель
UT

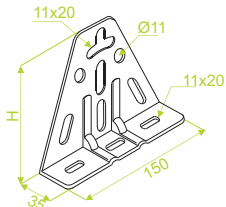

UTM/UTMO

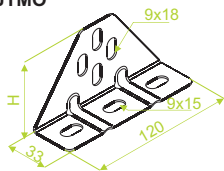

ПРИМЕНЕНИЕ

Установка лотков и кабельроствов на соответствующем расстоянии от стены

Монтажный треугольник
TM

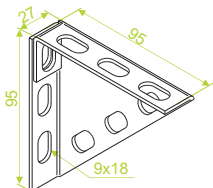

ПРИМЕНЕНИЕ

Быстрый монтаж пространственных конструкций из фасонных элементов

ODC

ОБОЗНАЧЕНИЕ

ODC



1 ШТ. 0,13 752222 40



ODD

ОБОЗНАЧЕНИЕ

ODD



1 ШТ. 0,17 752223 40

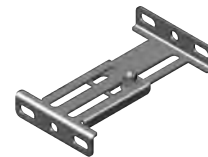

МАТЕРИАЛ

Сталь, оцинкованная методом Сендимира PN-EN 10346:2011.
Под заказ:
F- сталь, оцинкованная методом погружения PN-EN ISO 1461:2011
E- кислотостойкая сталь
L- покраска в стандартный цвет RAL (раздел ИНФО, 2. страница)

UT

ОБОЗНАЧЕНИЕ

UT



1 ШТ. 130 0,23 751600 50

± 2,0 мм



UTM/UTMO

ОБОЗНАЧЕНИЕ

UTM/UTMO



1 ШТ. 66 0,17 751700 100

± 2,0 мм



МАТЕРИАЛ

Сталь, оцинкованная методом Сендимира PN-EN 10346:2011.
Под заказ:
F- сталь, оцинкованная методом погружения PN-EN ISO 1461:2011
E- кислотостойкая сталь
L- покраска в стандартный цвет RAL (раздел ИНФО, 2. страница)

TM

ОБОЗНАЧЕНИЕ

TM



1 ШТ. 0,12 751909 100



МАТЕРИАЛ

Сталь, оцинкованная методом Сендимира PN-EN 10346:2011.
Под заказ:
F- сталь, оцинкованная методом погружения PN-EN ISO 1461:2011
E- кислотостойкая сталь
L- покраска в стандартный цвет RAL (раздел ИНФО, 2. страница)

Примеры использования ODC и ODD вместе с настенными каналами

ODC

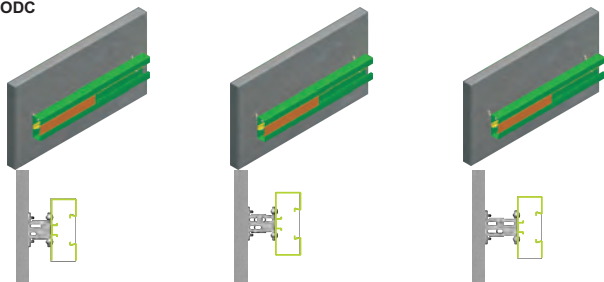

ODD

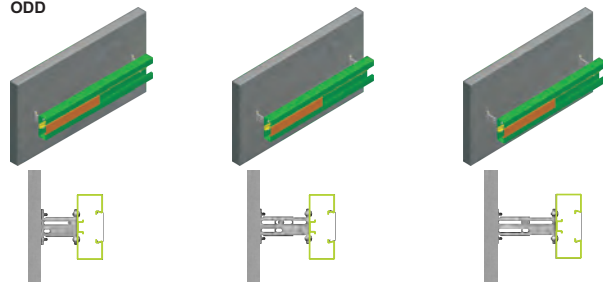



Треугольный монтажный лист

BTM

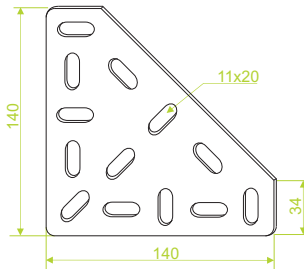

BTM

ОБОЗНАЧЕНИЕ

BTM

	кг	1 шт.	0,18
	каталожный №	751800	
	шт.	50	



ПРИМЕНЕНИЕ

Быстрый монтаж пространственных конструкций из швеллеров

МАТЕРИАЛ

Сталь, оцинкованная методом Сендимира
 PN-EN 10346:2011.
 Под заказ:
 F- сталь, оцинкованная методом погружения
 PN-EN ISO 1461:2011
 E- кислотостойкая сталь
 L- покраска в стандартный цвет RAL
 (раздел ИНФО, 2. страница)

Примеры использования UT и BTM

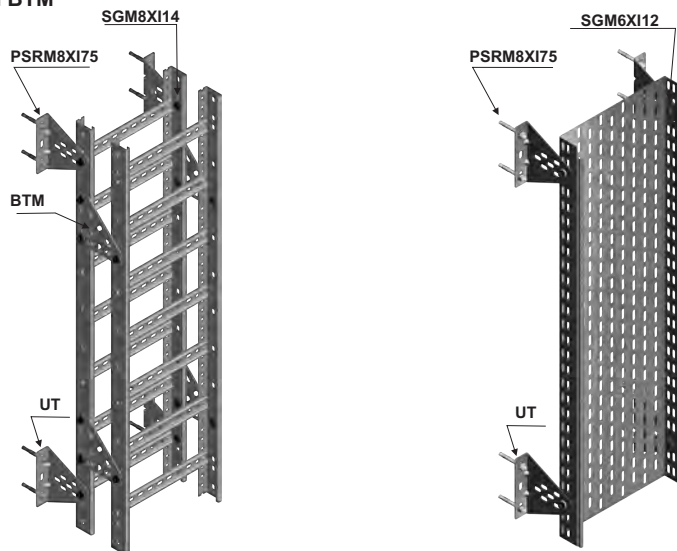

Примеры использования BTM

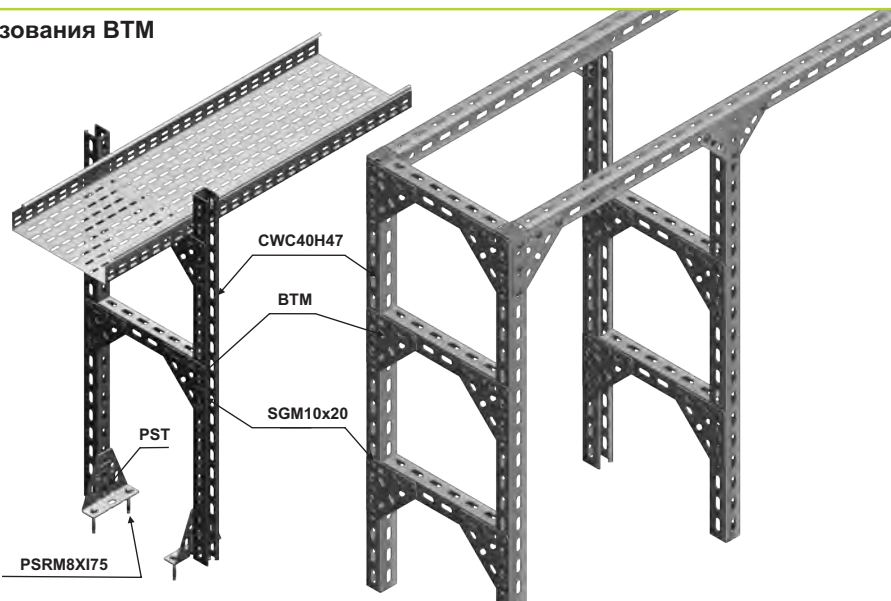



Дистанционная подкладка

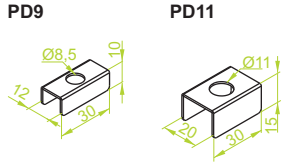

ПРИМЕНЕНИЕ
 PD11 - для кронштейна WFC/WFCO, WFL, WFCs, WFLS
 PD9 - для кронштейна WFMC, WFML
 Использование подкладок обеспечивает устойчивое крепление кронштейнов

PD9

ОБОЗНАЧЕНИЕ	размер Ø мм	размер кг	каталожный №	шт. шт.
PD9	8,5	0,02	803200	100

PD11

ОБОЗНАЧЕНИЕ	размер Ø мм	размер кг	каталожный №	шт. шт.
PD11	11	0,03	803100	100



E-90

Держатель UPW/UPWO

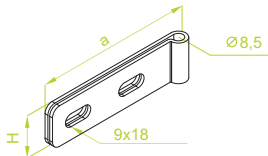

UPW/UPWO

ОБОЗНАЧЕНИЕ	ширина а мм	высота Н мм	каталожный №	шт. шт.
UPW/UPWO	95	25	750100	100



E-90

UPWK/UPWKO

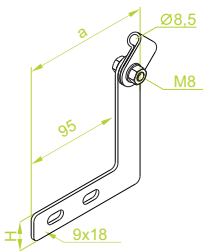

UPWK/UPWKO

ОБОЗНАЧЕНИЕ	ширина а мм	высота Н мм	каталожный №	шт. шт.
UPWK/UPWKO	128	25	752900	50



E-90

ПРИМЕНЕНИЕ
 Возможность установки оттяжного прута на конце кронштейна, повышение прочности кронштейнов.
 Возможность применения с WZS, WW, WWT, WWS/WWSO, WWC, WWCH, WMCH.

МАТЕРИАЛ:
 Сталь, оцинкованная методом Сэндимира PN-EN 10346:2011.
 Под заказ:
 F- сталь, оцинкованная методом погружения PN-EN ISO 1461:2011
 E- кислотостойкая сталь
 L- покраска в стандартный цвет RAL (раздел ИНФО, 2. страница)

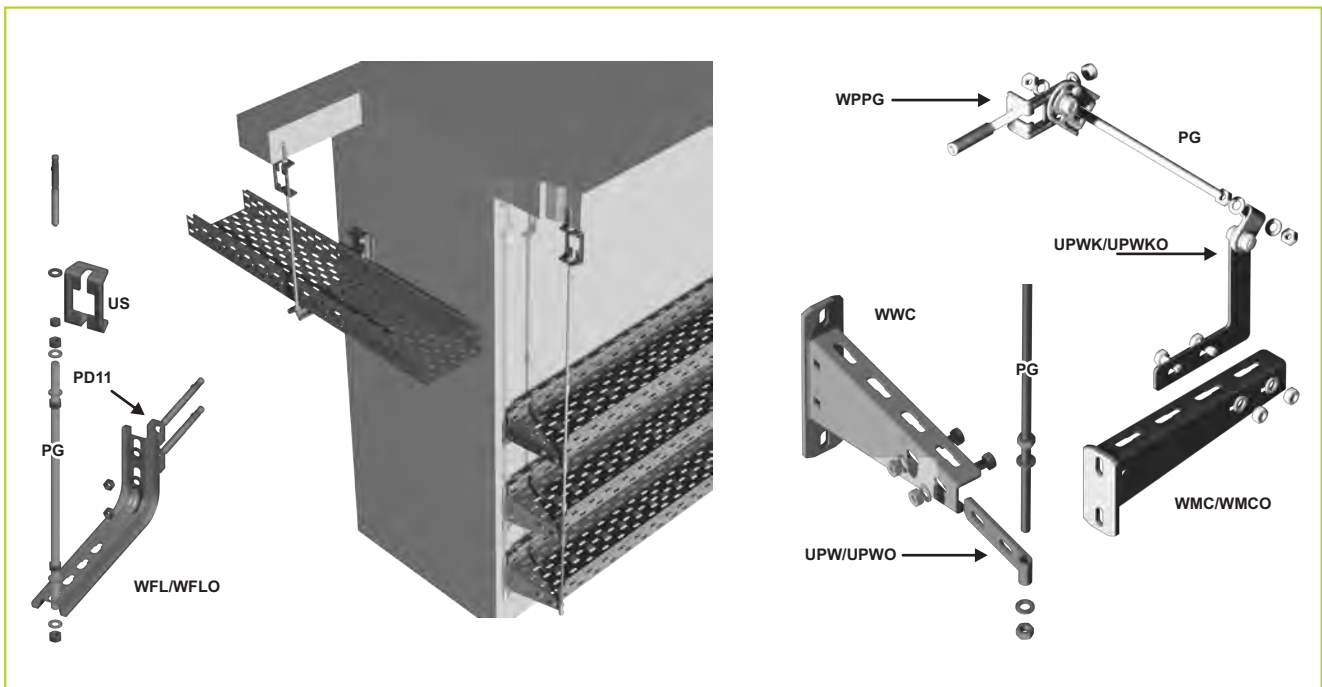



Подвеска

WC

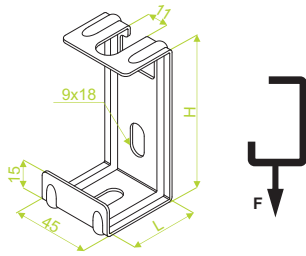

WC...

ОБОЗНАЧЕНИЕ	длина L мм	высота H мм	макс. нагрузка F _{max} [кН]	кг 1 шт.	каталожный №	шт.
WC30	32	102	0,30	0,08	730204	100
WC40	42	88	0,25	0,09	730104	100
WC50	52	78	0,22	0,10	730304	100



Крюкообразный кронштейн

WFMC

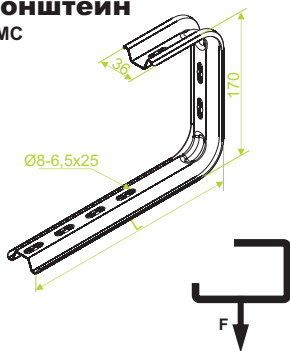

WFMC...

ОБОЗНАЧЕНИЕ	длина L мм	макс. нагрузка F _{max} [кН]	кг 1 шт.	каталожный №	шт.
WFMC50	108	0,40	0,22	720312	20
WFMC100	158	0,35	0,26	720311	20
WFMC150	208	0,30	0,30	720316	20
WFMC200	258	0,25	0,33	720321	20
WFMC300	358	0,20	0,42	720331	20
WFMC400	458	0,15	0,48	720341	20



Для монтажа рекомендуется использовать дистанционную подкладку PD9 (страница 13)



Крюкообразный кронштейн

WFC/WFCO

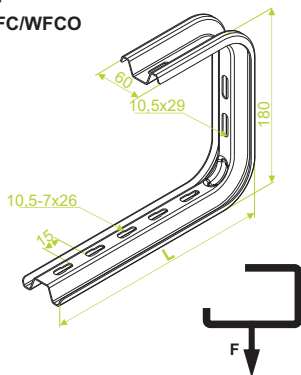

WFC/WFCO...

ОБОЗНАЧЕНИЕ	длина L мм	макс. нагрузка F _{max} [кН]	кг 1 шт.	каталожный №	шт.
WFC/WFCO100	165	0,85	0,47	720310	20
WFC/WFCO150	205	0,70	0,53	720315	20
WFC/WFCO200	255	0,50	0,60	720320	20
WFC/WFCO300	355	0,30	0,73	720330	20
WFC/WFCO400	455	0,23	0,86	720340	20
WFC500	555	0,14	0,99	720350	20
WFC600	655	0,10	1,12	720360	20



E-90

Для монтажа рекомендуется использовать дистанционную подкладку PD11 (страница 13)



Настенно-потолочный кронштейн

WSS

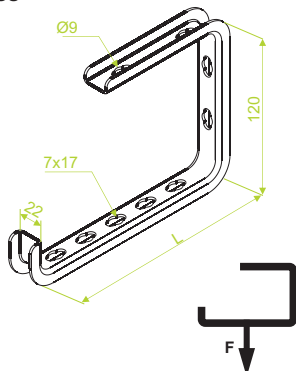

WSS...

ОБОЗНАЧЕНИЕ	длина L мм	макс. нагрузка F _{max} [кН]	кг 1 шт.	каталожный №	шт.
WSS50	70	0,40	0,13	720205	100
WSS100	120	0,30	0,18	720210	100
WSS150	170	0,22	0,22	720215	100
WSS200	220	0,17	0,25	720220	100

Значения прочности болтов и распорных втулок для крепления – см. раздел X, страница 11



ПРИМЕНЕНИЕ
Подвешивание кабельных трасс

МАТЕРИАЛ
Сталь, оцинкованная методом Сендимира PN-EN 10346:2011.
Под заказ:
F- сталь, оцинкованная методом погружения PN-EN ISO 1461:2011
E- кислотостойкая сталь кроме WFMC...
L- покраска в стандартный цвет RAL (раздел ИНФО, 2. страница)